

Aan de slag...

Bevestig zelf je aluminium jaloezie

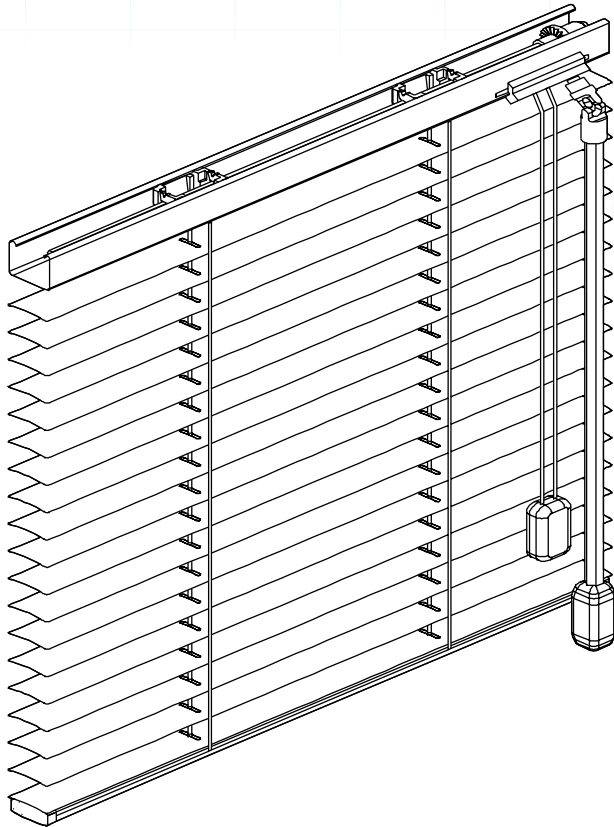

Checklist ✓

Wat je nodig hebt:

- Boormachine
- Schroevendraaier (kruiskop)
- Potlood
- Rolmaat of duimstok
- Waterpas

Handig om te weten voordat je gaat monteren:

- Schroeven worden NIET standaard meegeleverd omdat de ondergrond voor montage per situatie kan afwijken (kunststof, gipsplaat, hout, steen etc.)
- Zorg dat de clips op 1 lijn gemonteerd worden. Als dat niet het geval is, kan dit het verder monteren van het product belemmeren.
- Controleer of de plaats waar je het product wilt hangen vlak en waterpas is. Als dat niet het geval is, kan dit het goed functioneren en/of recht hangen van het product belemmeren.
- Controleer of de ondergrond het product kan dragen.

WAARSCHUWING



Belangrijke veiligheidswaarschuwing

- Jonge kinderen kunnen verstrikt raken in de lus van de trekkoorden, kettingen, banden en koorden waarmee de raambekleding bediend wordt. Ook kunnen ze koorden om hun hals wikkelen.
- Houd, om wurging en verstikking te voorkomen, de koorden buiten het bereik van jonge kinderen.
- Plaats bedden, wiegen en ander meubilair uit de buurt van de koorden van raambekleding.
- Knoop de koorden niet aan elkaar. Zorg dat de koorden niet verstrengeld raken of een lus vormen.
- Installeer en gebruik de bijgeleverde onderdelen voor kindveiligheid overeenkomstig de installatie-instructies om het risico op verstikking en verstrengeling te verkleinen.

Stap 1 Volg de bevestigingspositie

Vooraf heb je bepaald of je de raamdecoratie 'in de dag' of 'op de dag' wilt plaatsen. Bij 'in de dag' heb je (indien van toepassing) rekening gehouden met naar binnen draaiende en uitstekende delen zodat je voldoende ruimte hebt om de raamdecoratie op te trekken als je het raam nog wilt openen. Houd hier dus ook rekening mee bij de montage.

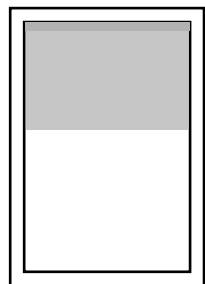

'In de dag'
(tussen raamkozijn
of muren)

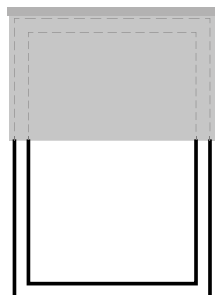

'Op de dag'
(boven het raamkozijn
of aan het plafond)

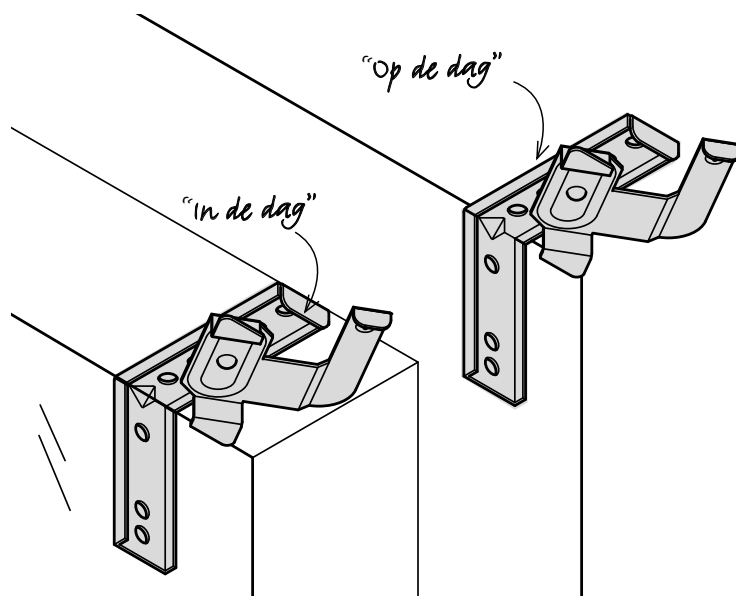

Stap 2 Bevestig steunen

Monteer eerst de schaarsteunen op de wand / op het kozijn of tegen het plafond / in het kozijn. Zorg dat de jaloezie goed ondersteund wordt om beschadiging van de bovenbak te voorkomen.

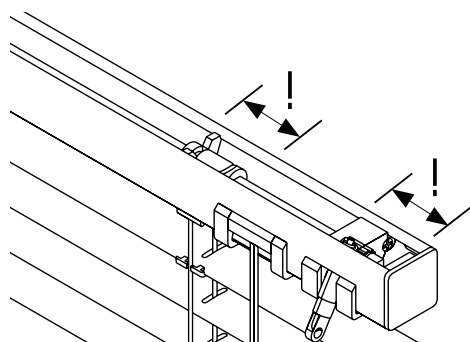
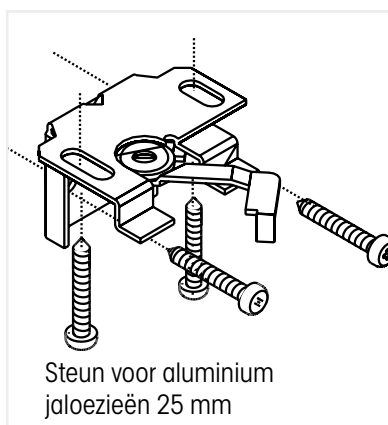

Let op: Voorkom dat de steunen andere onderdelen raken (zie afbeelding naast). Meet van tevoren nauwkeurig waar je de steunen aan de muur kunt monteren.

Stap 4 Bevestig jaloezie aan steun

Zorg dat de jaloezie goed ondersteund wordt om beschadiging van de bovenbak te voorkomen. Zet de jaloezie in de steunen en draai de steun naar links dicht.

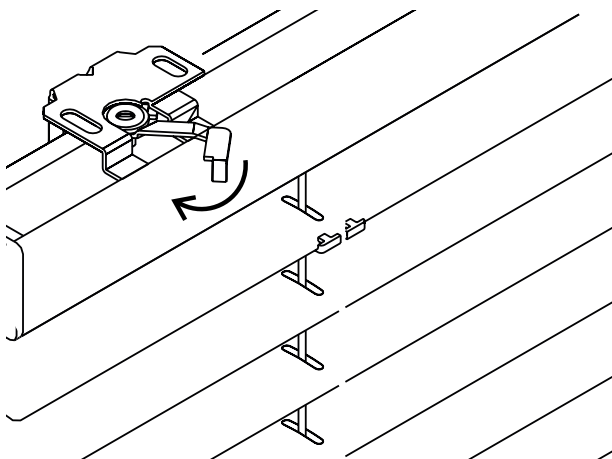

Stap 5 Bedieningsstang

Haak de bedieningsstang schuin vast.

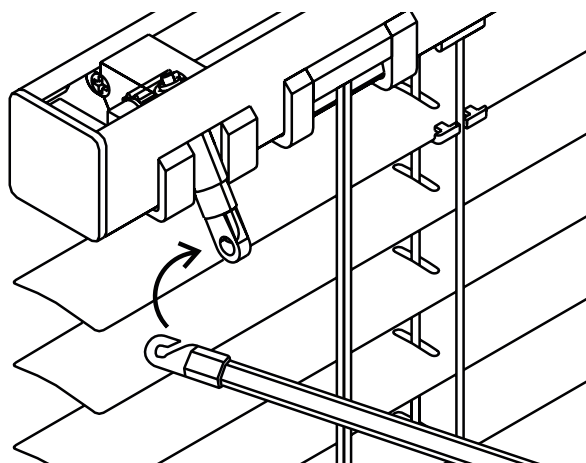

Stap 6

Bevestiging met zijgeleiding

Optioneel

'In de dag'

(tussen raamkozijn of muren)

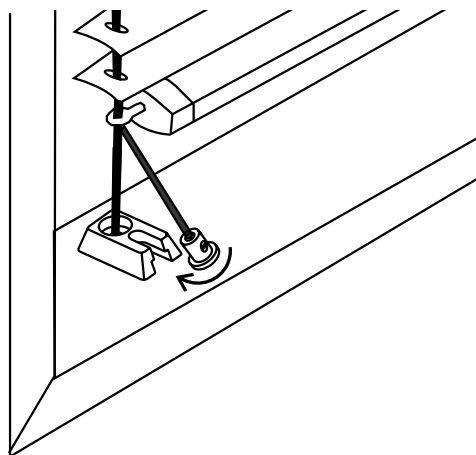

Monteer de spansteun op of in het kozijn. Bij een montage in het kozijn trek je de kabel loodrecht op spanning en schuif je de kabel vast in de spansteun.

'Op de dag'

(boven het raamkozijn of aan het plafond)

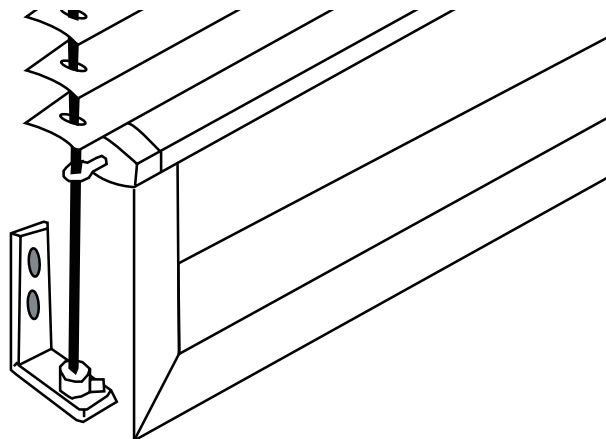

Bij montage boven het kozijn trek je de kabel loodrecht op spanning in de spansteun en draai dan de borgschroef vast.

Bevestiging op draai-kiepraam

Optioneel

Stap 1 Schuif steunen aan de bovenkant op het kunststofkozijn

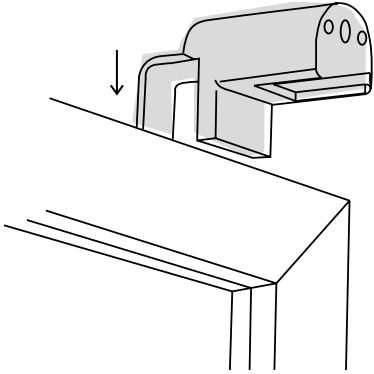

Stap 2 Schroef steunen vast

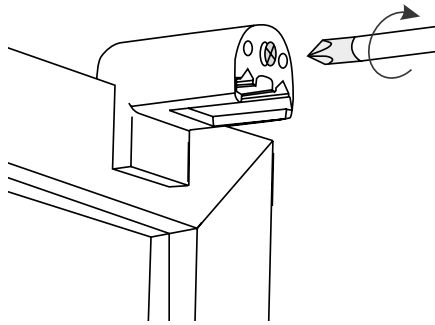

Stap 3 Klik het afdekdopje op de steunen

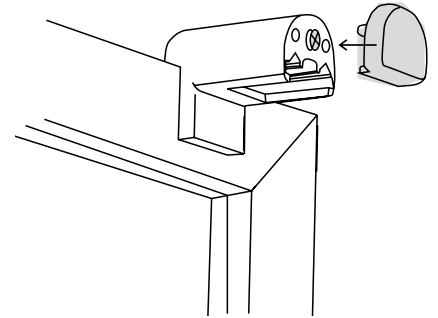

Stap 4 Schuif steunen aan de onderkant op het kunststofkozijn

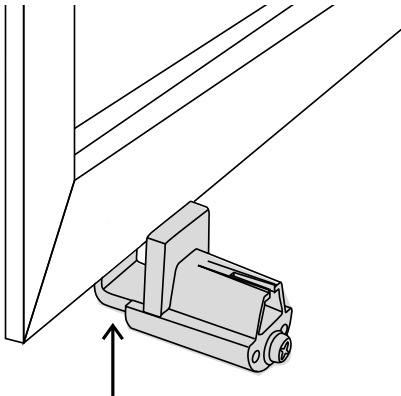

Stap 5 Schroef steunen vast

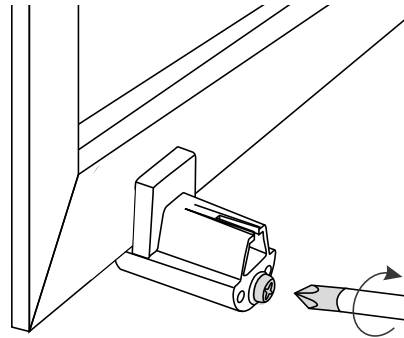

Stap 6 Bevestig spanprofiel aan de kabel door de schroef aan te draaien

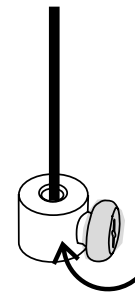

Stap 7 Haak spanprofiel in de steunen

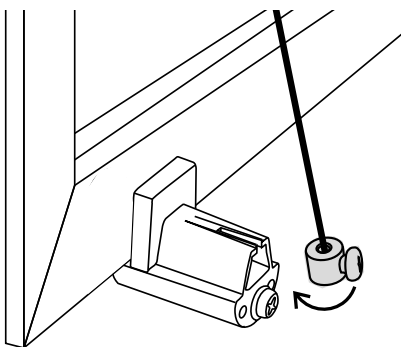

Stap 8 Dek steun af met kapje

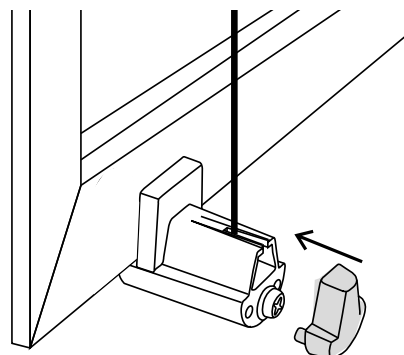

Getting started...

Mount your own aluminium Venetian blind

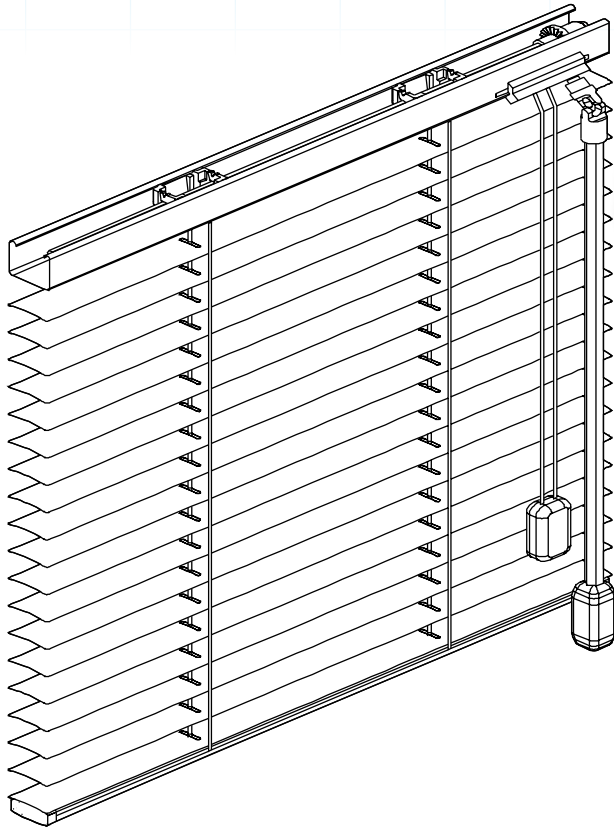

Checklist ✓

You'll need:

- Drill
- Cross-head screwdriver
- Pencil
- Measuring tape or folding ruler
- Level

Good to know before you start:

- Screws are NOT supplied as standard because the surface may vary from one situation to another (plastic, plasterboard, wood, stone, etc.).
- Ensure that the clips are mounted in a straight line. Failure to do so may prevent further assembly of the product.
- Check that the place where you want to hang the product is even and level. Failure to do so may interfere with the proper functioning and/or straight hanging of the product.
- Check that the surface can support the product.



Important safety warning

- Young children can become entangled in the loop of the draw cords, chains, ties, and cords that operate the window furnishings. They may also wrap the cords around their neck.
- To prevent strangulation and suffocation, keep the cords out of the reach of young children.
- Place beds, cradles, and other furniture away from the cords of window furnishings.
- Do not tie the cords together. Make sure that the cords do not become tangled or form a loop.
- Install and use the supplied child-safety components in accordance with the installation instructions to reduce the risk of suffocation and entanglement.

Step 1 Follow the mounting position

Before starting you have selected either inside mounting or outside mounting. For inside mounting, you have taken into account inward rotating and protruding parts, so that you have enough space to pull up the window furnishings if you want to open the window.

This must also be taken into consideration when installing the unit.

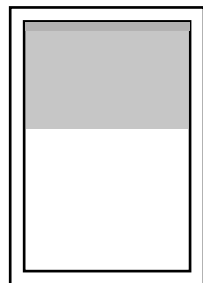

'Inside mount'
(inside the window frame
or between the walls)

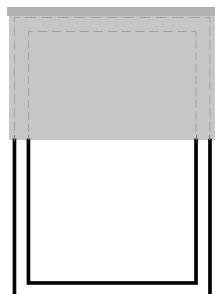

'Outside mount'
(above the window
frame or on the ceiling)

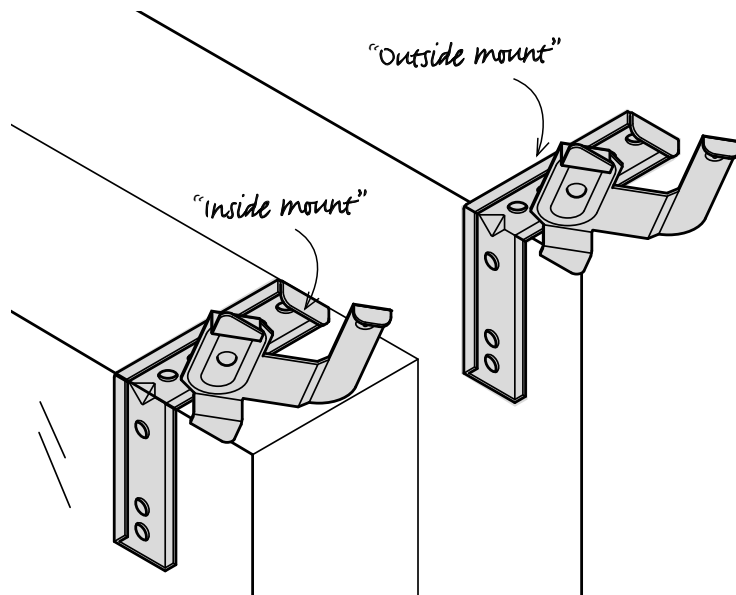

Step 2 Mount the brackets

First mount the swivel bracket on the wall/
window frame or against the ceiling/window
frame. Ensure that the Venetian blind has
sufficient support to prevent damage to the
head rail.

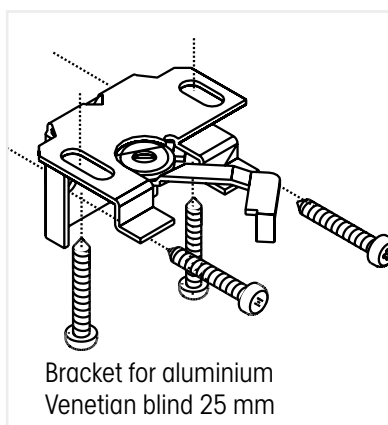

Bracket for aluminium
Venetian blind 25 mm

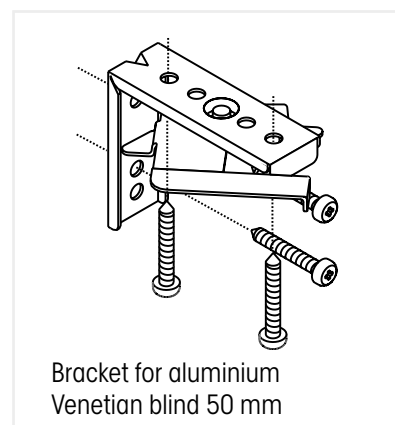

Bracket for aluminium
Venetian blind 50 mm

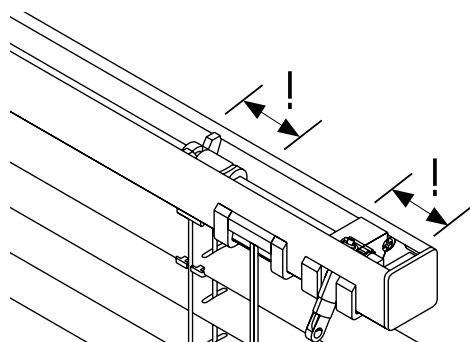

Caution: Prevent the brackets from touching other parts
(see image below). Carefully measure beforehand where
you want to mount the brackets to the wall.

Step 4 Attach the Venetian blind to the bracket

Ensure that the Venetian blind has sufficient support to prevent damage to the head rail. Insert the Venetian blind into the brackets and turn left to close.

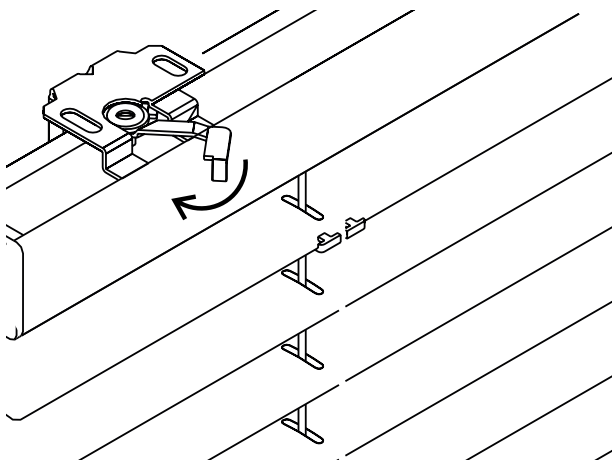

Step 5 Control rod

Hook in the control rod at an angle.

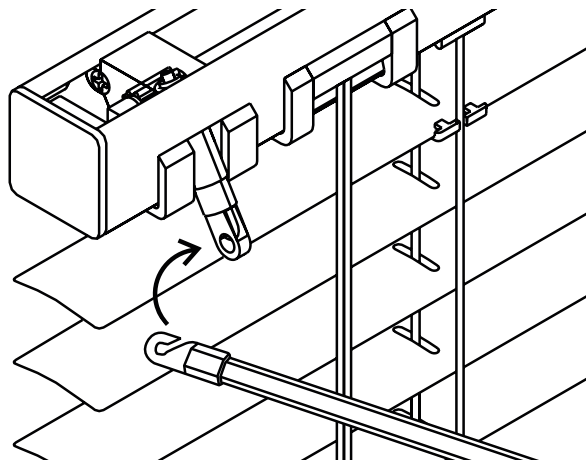

Step 6

Mounting with guide rail

Optional

'Inside mount'

(inside the window frame or between the walls)

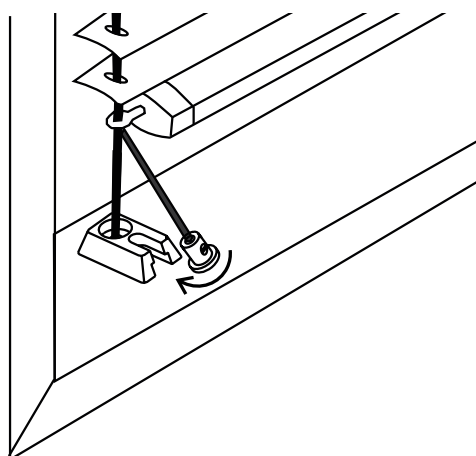

Mount the tensioning bracket on or inside the window frame. When mounting the blind inside the window frame, tightly pull the cable straight and slide and secure into the tensioning bracket.

'Outside mount'

(above the window frame or on the ceiling)

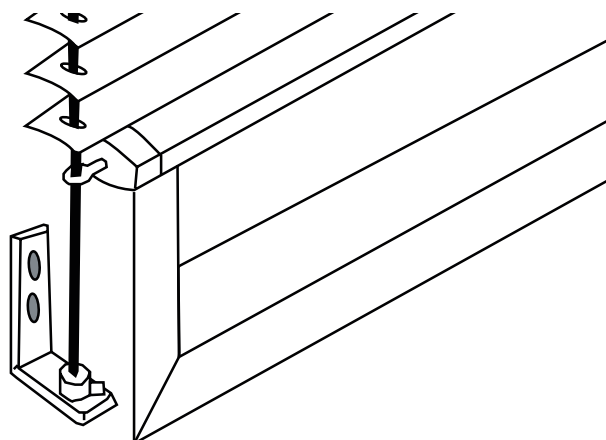

When mounting above the window frame, pull the cable tightly straight in the tensioning bracket and tighten the stop screw.

Mounting on a side-hung or tilt window

Optional

Step 1 Slide the brackets onto the top of the synthetic frame

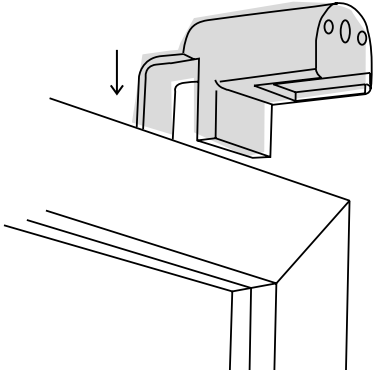

Step 2 Screw in the brackets

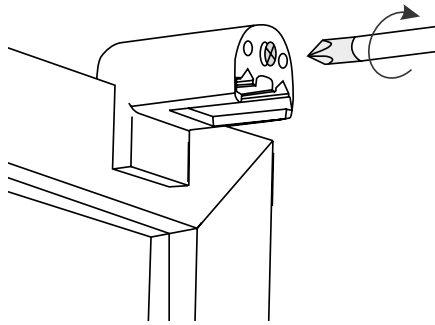

Step 3 Click the end cap onto the brackets

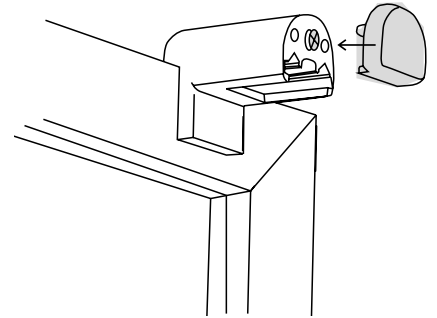

Step 4 Slide the brackets onto the bottom of the synthetic frame

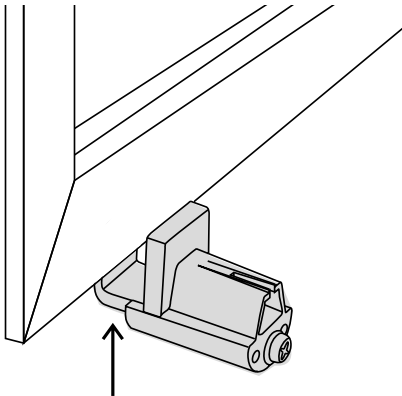

Step 5 Screw in the brackets

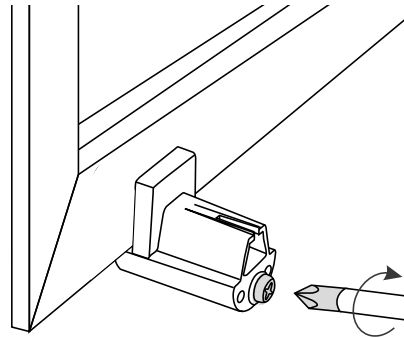

Step 6 Secure the tensioning system to the cable by tightening the screw

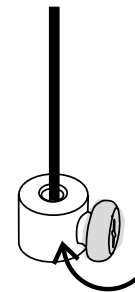

Step 7 Hook the tensioning system into the brackets

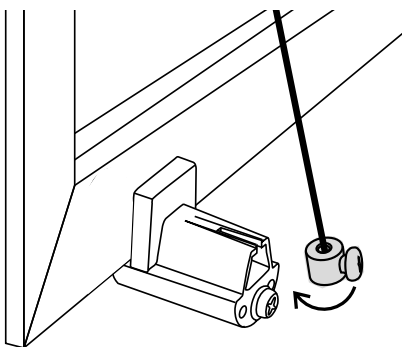

Step 8 Cover the bracket with the cap

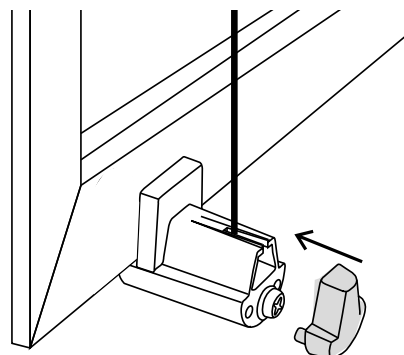

Au travail...

Fixez vous-même votre store vénitien aluminium

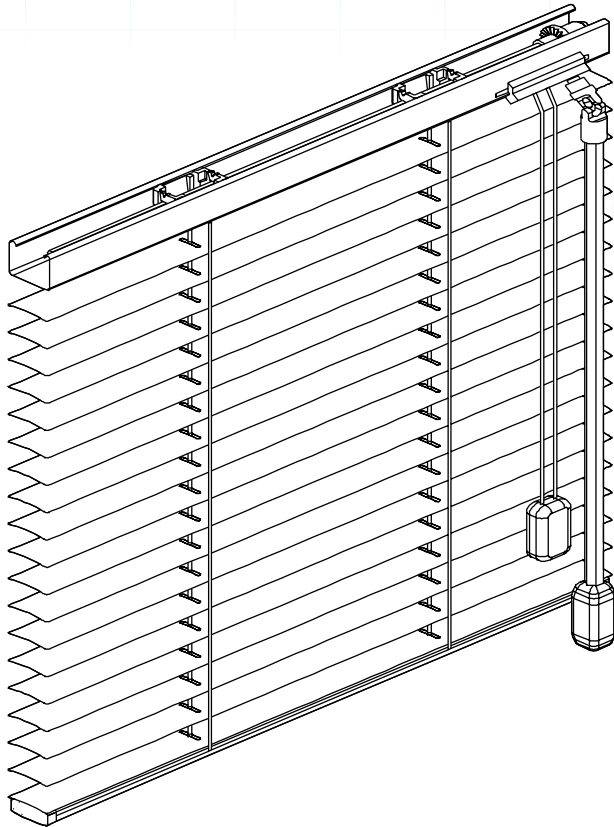

Check-list ✓

Ce dont vous avez besoin :

- Perceuse
- Tournevis (cruciforme)
- Crayon
- Mètre à ruban ou mètre pliant
- Niveau

Bon à savoir avant de commencer le montage :

- Les vis NE sont PAS fournies de manière standard car la surface de montage peut différer selon les situations (plastique, plaques de plâtre, bois, pierre, etc.)
- Assurez-vous que les clips sont montés alignés. Si ce n'est pas le cas, cela peut empêcher l'assemblage ultérieur du produit.
- Vérifiez que l'endroit où vous voulez accrocher le produit est plat et à niveau. Si ce n'est pas le cas, cela peut entraver le bon fonctionnement et/ou l'accrochage du produit.
- Vérifiez que la surface peut supporter le poids du produit.

AVERTISSEMENT



Avertissement de sécurité important

- Les jeunes enfants peuvent s'emmêler dans la boucle des cordes de traction, des chaînes, des sangles et des ficelles utilisées pour faire fonctionner les stores. Ils peuvent également enrouler les cordons autour de leur cou.
- Pour éviter l'étranglement et la suffocation, gardez les cordons hors de portée des jeunes enfants.
- Placer les lits, berceaux et autres meubles à l'écart des cordons du store.
- N'attachez pas les cordons ensemble. Assurez-vous que les cordons ne s'emmêlent pas ou ne forment pas une boucle.
- Installez et utilisez les composants de sécurité pour enfants fournis conformément aux instructions d'installation afin de réduire le risque d'étouffement et d'enchevêtrement.

Étape 1 Suivez la position de fixation

Au préalable, vous avez déterminé si vous souhaitez placer le store « en tunnel » ou « en applique ». Lors d'une pose « en tunnel », vous avez (le cas échéant) pris en compte les parties mobiles qui bougent vers l'intérieur et les parties en saillie de sorte que vous ayez suffisamment d'espace pour relever le store si vous voulez toujours ouvrir la fenêtre. Veuillez en tenir compte pendant le montage.

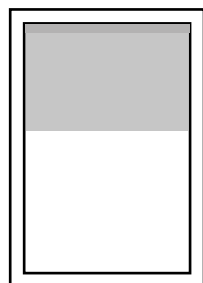

« En tunnel »
(entre le cadre de la
fenêtre ou les murs)

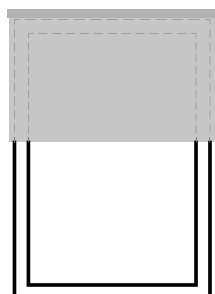

« En applique »
(au-dessus du cadre de
la fenêtre ou au plafond)

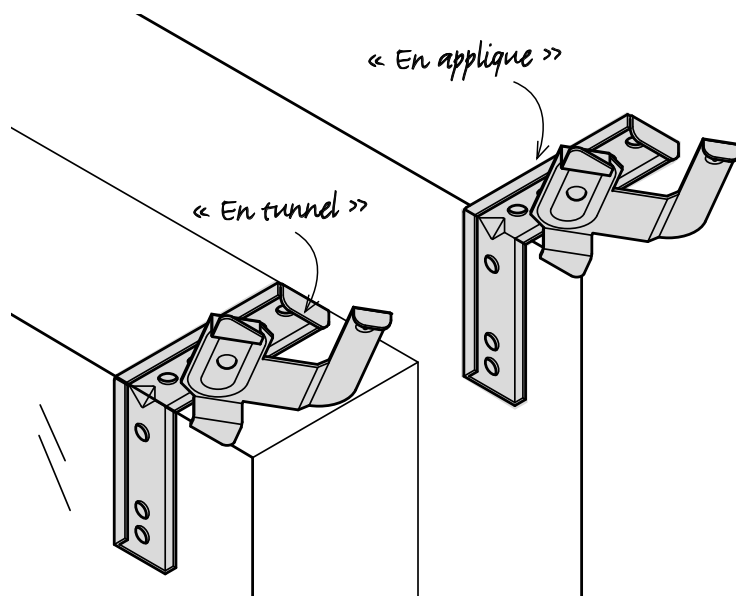

Étape 2 Fixez les supports

Montez d'abord les fixations sur le mur/sur le cadre ou contre le plafond/dans le cadre. Assurez-vous que le store vénitien est bien soutenu pour éviter d'endommager la fixation.

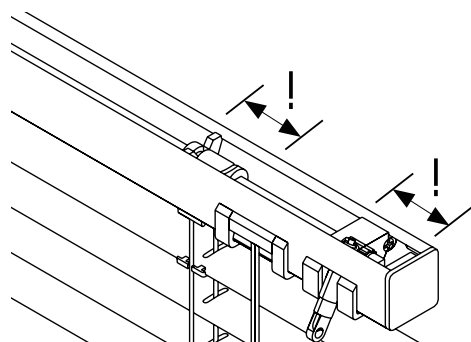
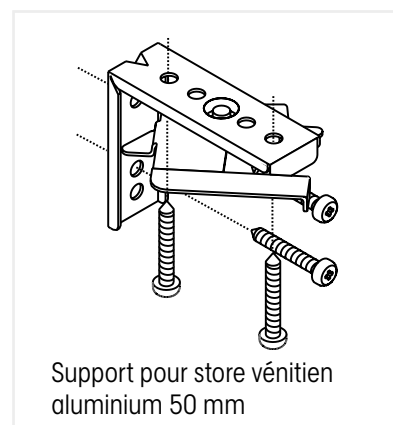
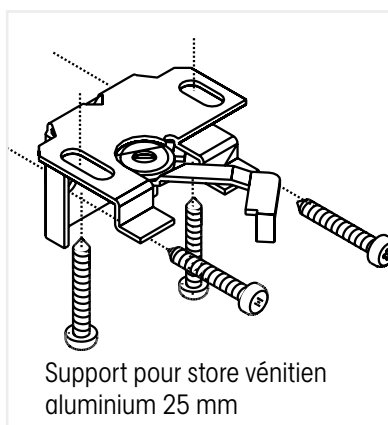

Note : Empêchez les supports de toucher d'autres pièces (voir l'image ci-dessous). Mesurez soigneusement à l'avance où vous pouvez monter les supports sur le mur.

Étape 4 Fixez le store vénitien aux supports

Assurez-vous que le store vénitien est bien soutenu pour éviter d'endommager la fixation. Placez le store dans les supports et verrouillez-le vers la gauche.

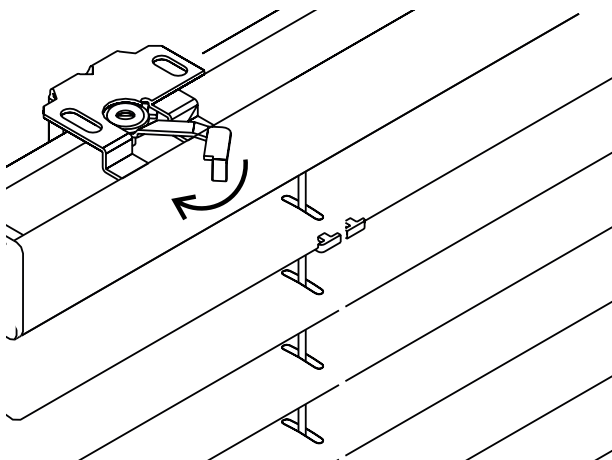

Étape 5 Tige de commande

Accrochez la tige de commande en la tenant inclinée.

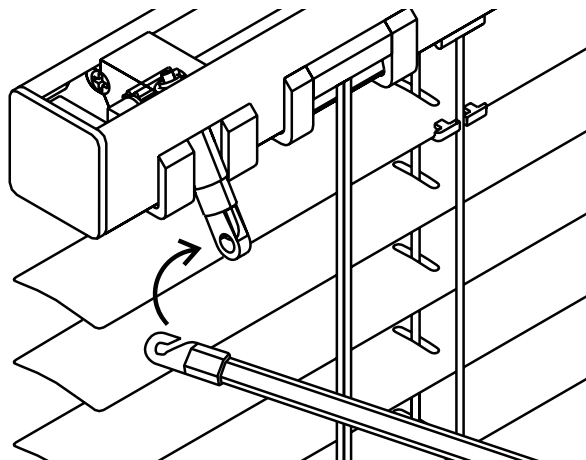

Étape 6

Fixation avec câble latéral

Optionnel

« En tunnel »

(entre le cadre de la fenêtre ou les murs)

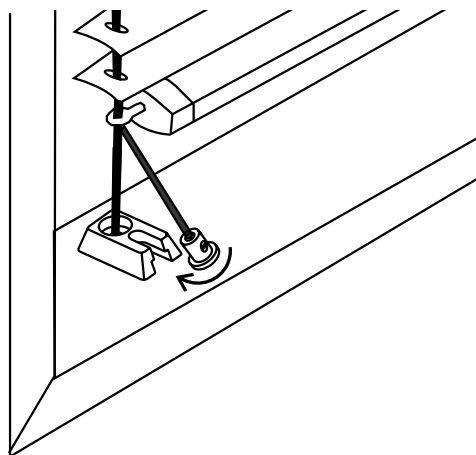

Montez le support de serrage sur ou dans le cadre. Lors du montage dans le cadre, tendez le câble perpendiculairement et glissez le câble dans le support de tension.

« En applique »

(au-dessus du cadre de la fenêtre ou au plafond)

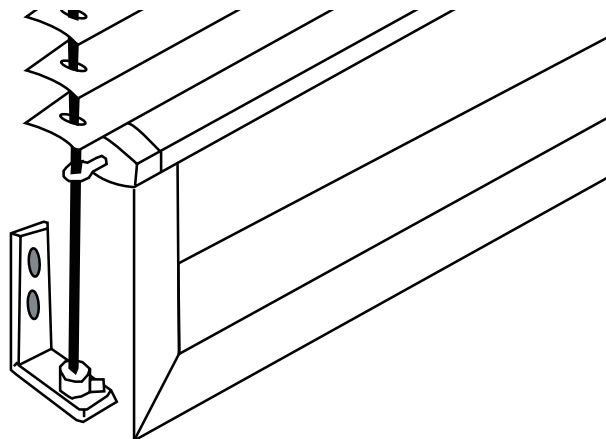

Lors du montage au-dessus du cadre, tendez le câble perpendiculairement dans le support de serrage, puis serrez la vis de blocage.

Montage sur fenêtre à inclinaison

Optionnel

Étape 1 Placez les supports en haut sur le cadre en plastique

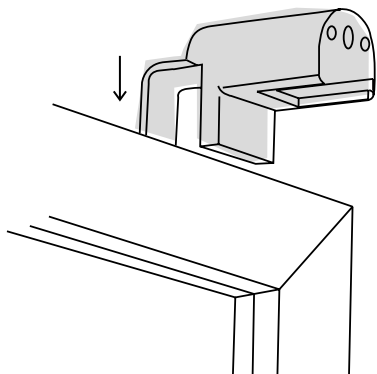

Étape 2 Vissez les supports

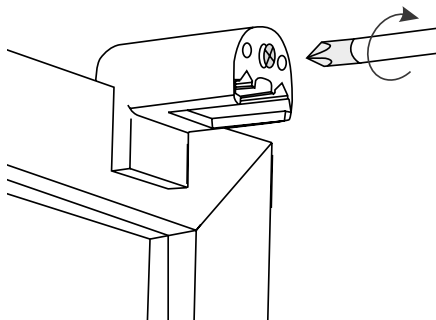

Étape 3 Clipsez le capuchon sur les supports

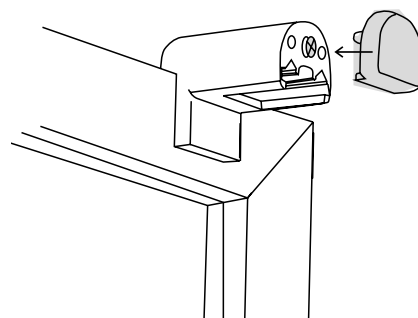

Étape 4 Placez les supports en bas sur le cadre en plastique

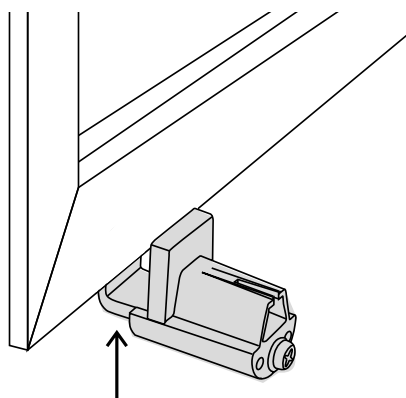

Étape 5 Vissez les supports

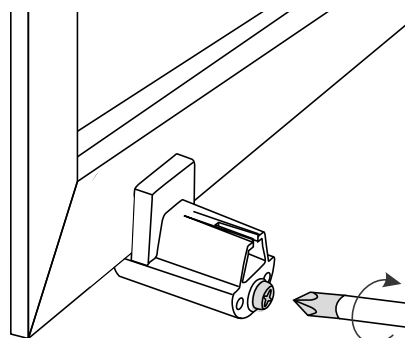

Étape 6 Fixez le profil de serrage sur le câble en serrant la vis

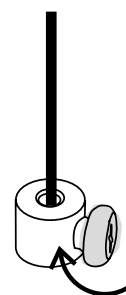

Étape 7 Accrochez le profil de serrage aux supports

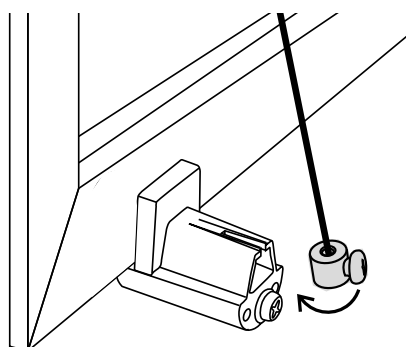

Étape 8 Mettez le capuchon sur le support

